

## Крепление ригелей на Т-соединителях из усиленного профиля ALM445007

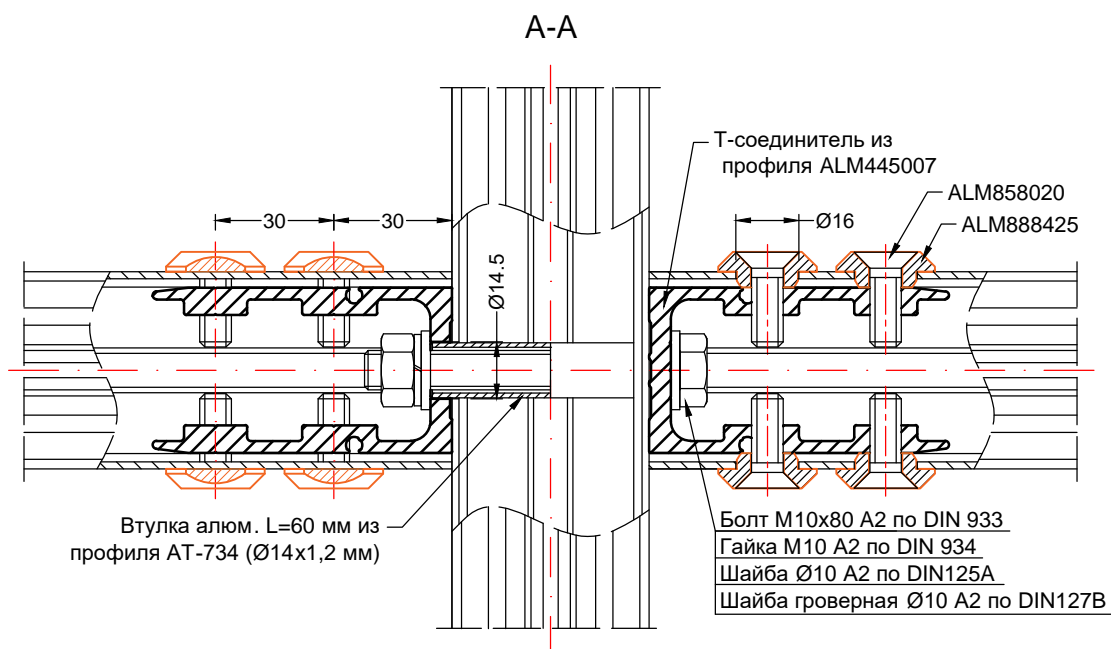

## Изготовление Т-соединителей из усиленного профиля ALM445007

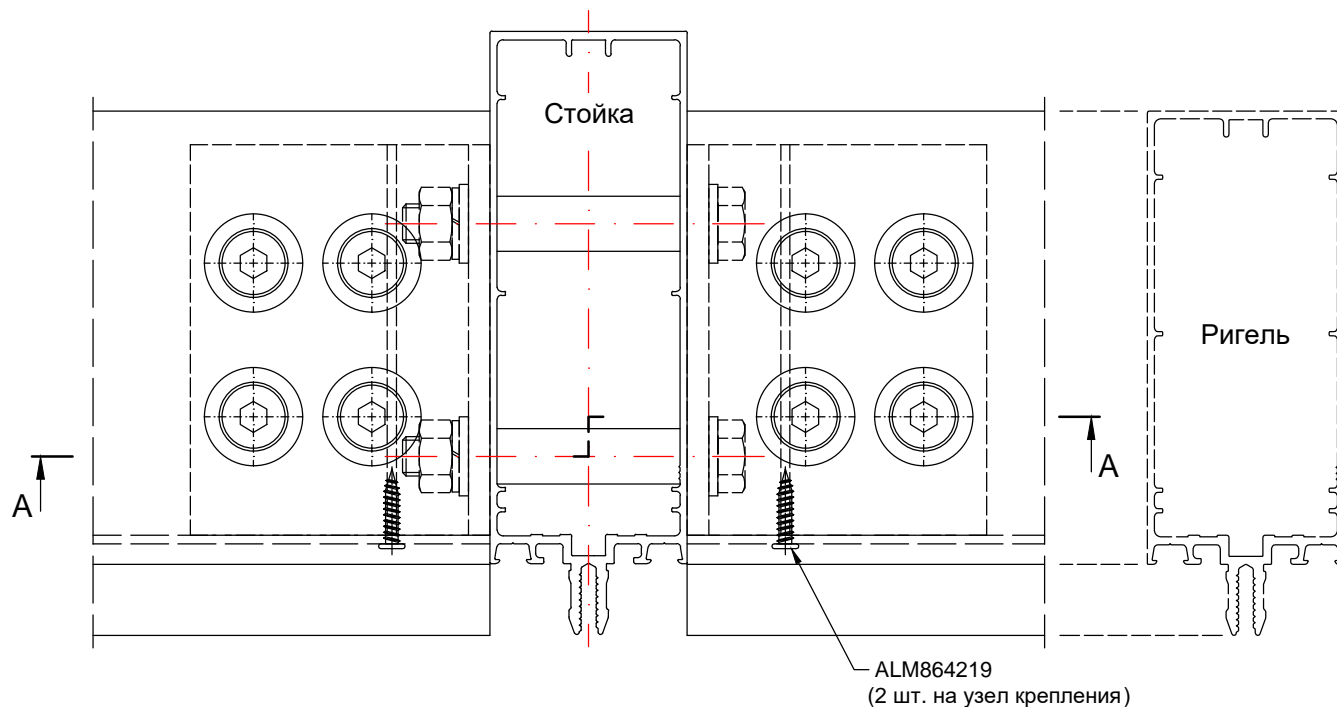
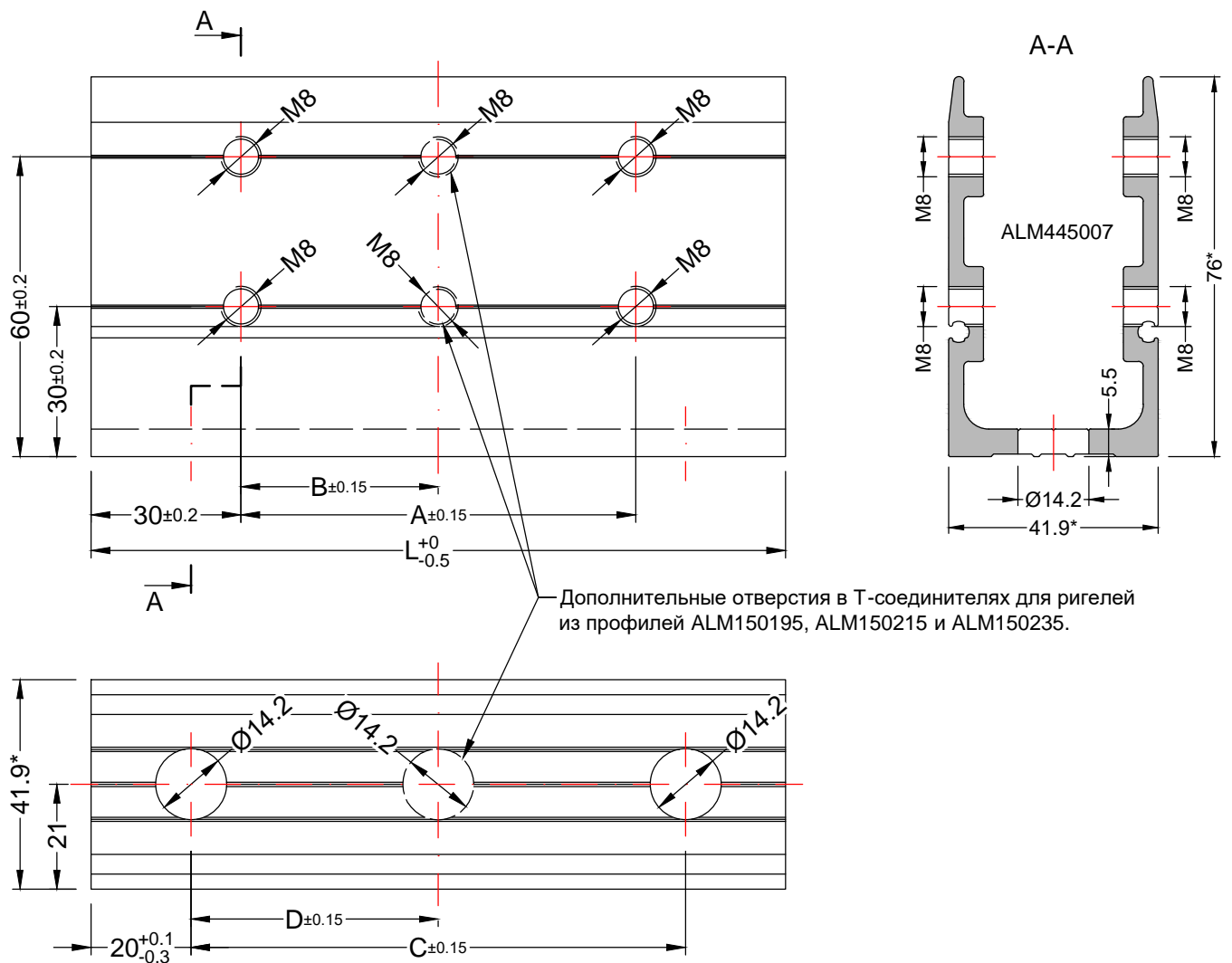

Размеры ригельных Т-соединителей из профиля ALM445007

Артикул профиля ригеля	Артикул профиля Т-соединителя	Размер L, мм	Размер A, мм	Размер B, мм	Диаметр отверстия, мм	Кол-во отверстий M8, шт.	Размер C, мм	Размер D, мм	Диаметр отверстия, мм	Кол-во отверстий Ø14,2 мм, шт.	Артикул готового Т-соединителя
ALM150115	ALM445007	99	39	-	M8	8	59	-	14,2	2	ALM750625
ALM150135	ALM445007	119	59	-	M8	8	79	-	14,2	2	ALM750626
ALM150155	ALM445007	139	79	-	M8	8	99	-	14,2	2	ALM750627
ALM150175	ALM445007	159	99	-	M8	8	119	-	14,2	2	ALM750628
ALM150195	ALM445007	179	119	59,5	M8	12	139	69,5	14,2	3	ALM750629
ALM150215	ALM445007	200	140	70	M8	12	160	80	14,2	3	ALM750630
ALM150235											

## Обработка стойки для крепления Т-соединителя из профиля ALM445007

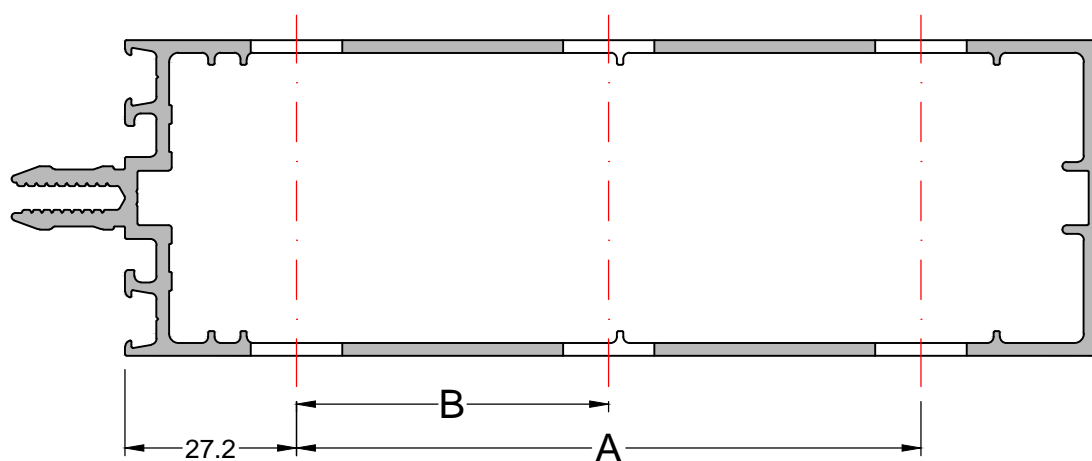
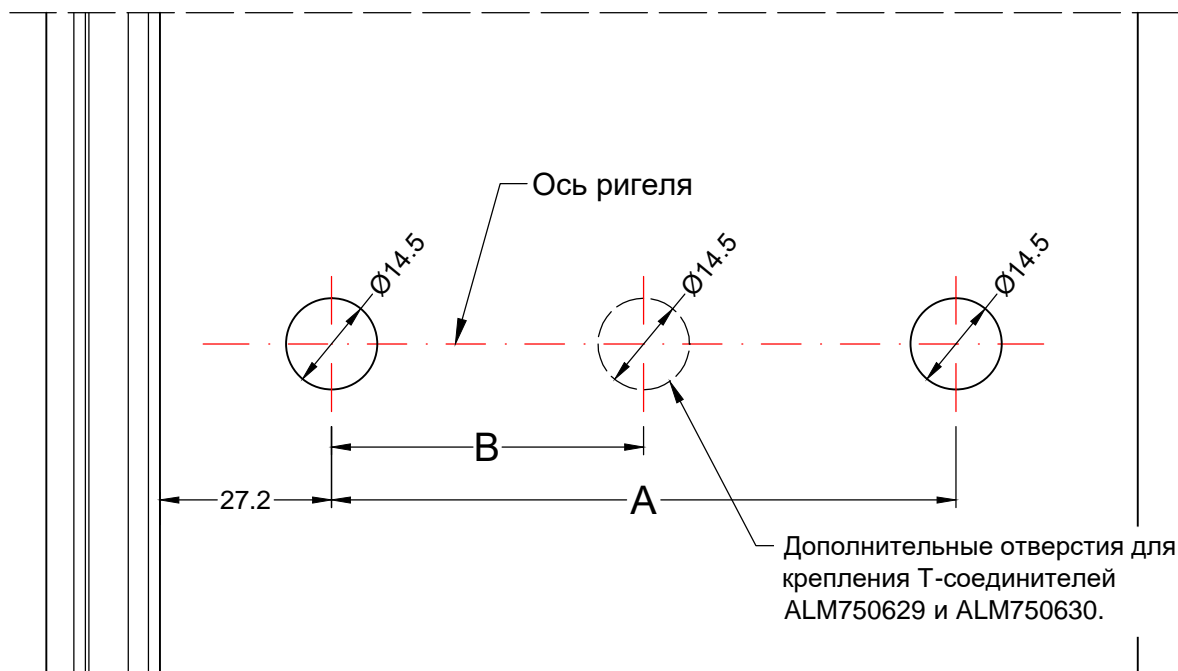

Артикул профиля ригеля	Артикул Т-соединителя	Размер А, мм	Размер В, мм	Диаметр отверстия, мм
ALM150115	ALM750625	59	-	14,5
ALM150135	ALM750626	79	-	14,5
ALM150155	ALM750627	99	-	14,5
ALM150175	ALM750628	119	-	14,5
ALM150195	ALM750629	139	69,5	14,5
ALM150215	ALM750630	160	80	14,5
ALM150235				

Обработка ригеля для крепления к Т-соединителю из профиля ALM445007

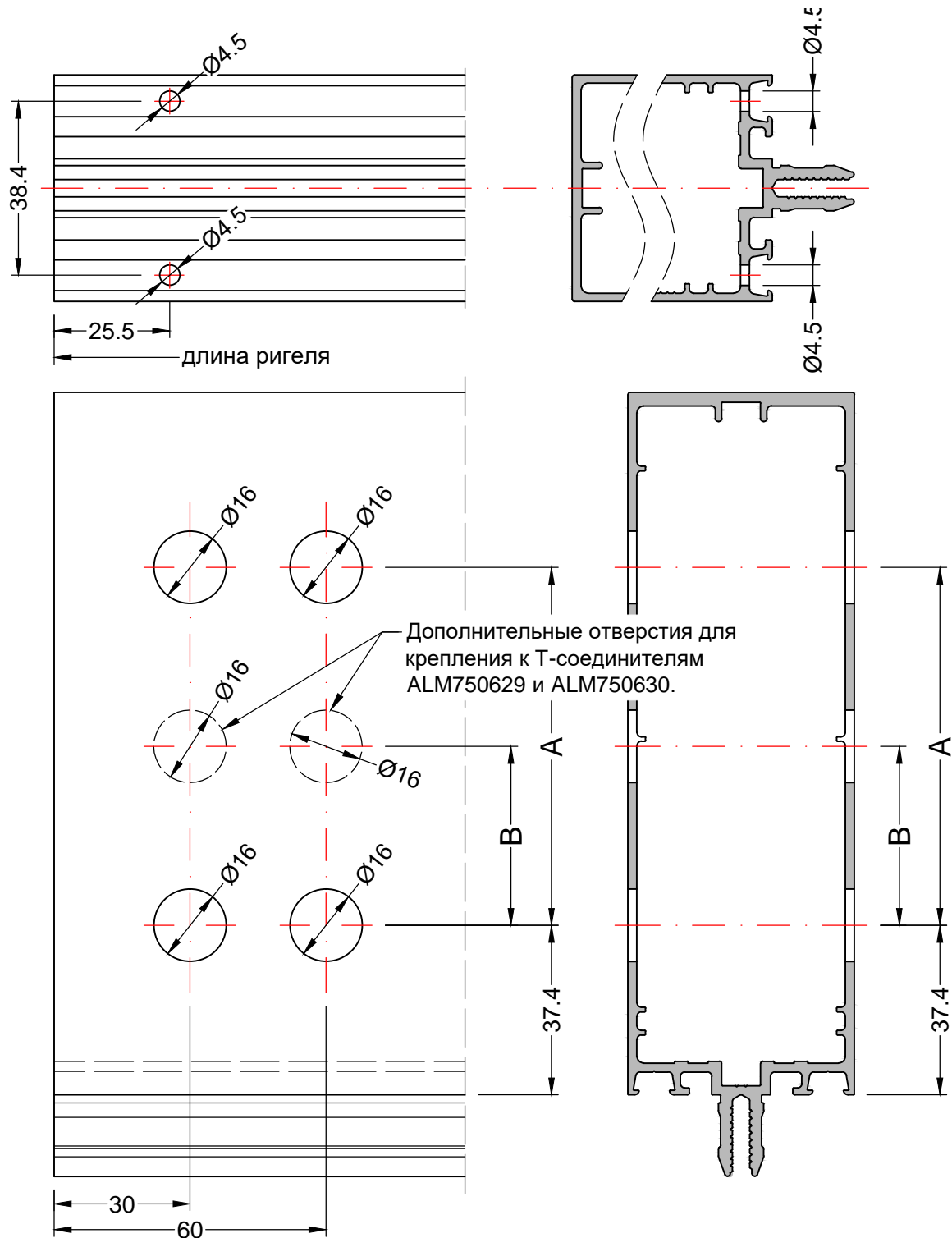

Артикул профиля ригеля	Артикул Т-соединителя	Размер А, мм	Размер В, мм	Диаметр отверстия, мм
ALM150115	ALM750625	39	-	16
ALM150135	ALM750626	59	-	16
ALM150155	ALM750627	79	-	16
ALM150175	ALM750628	99	-	16
ALM150195	ALM750629	119	59,5	16
ALM150215	ALM750630	140	70	16
ALM150235				

## Крепление усилителя ригеля из вставного профиля

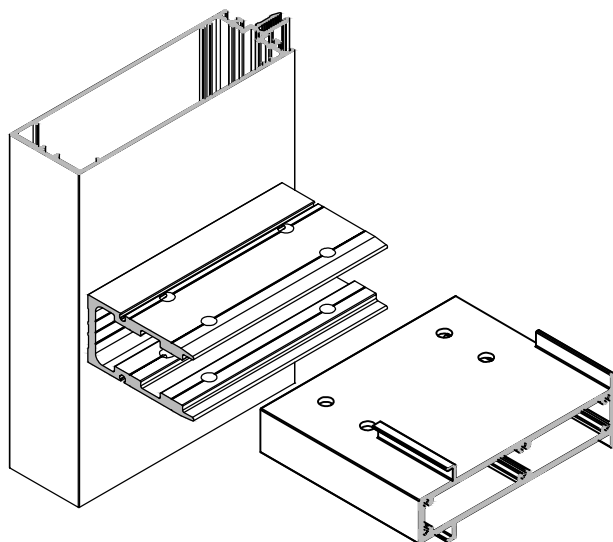
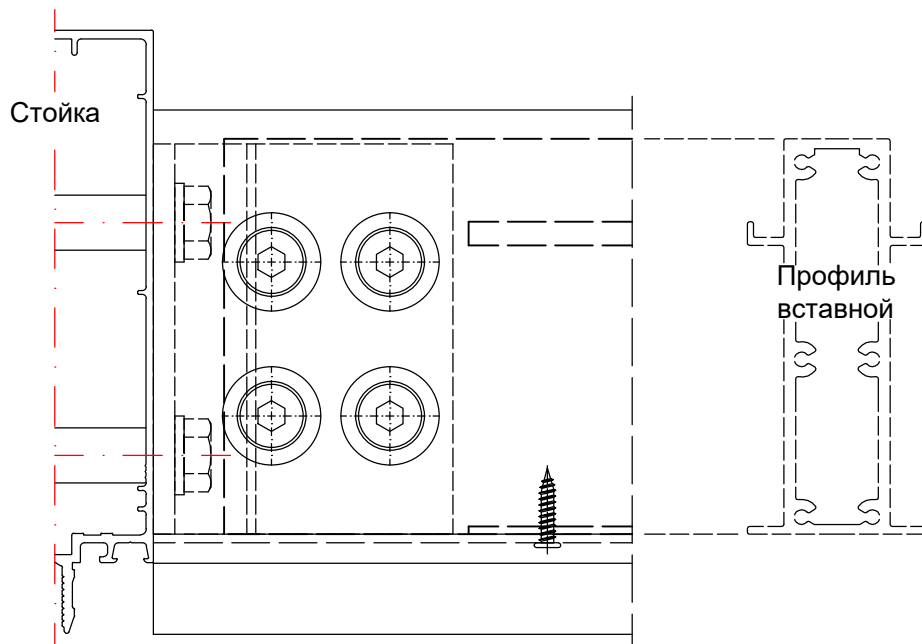
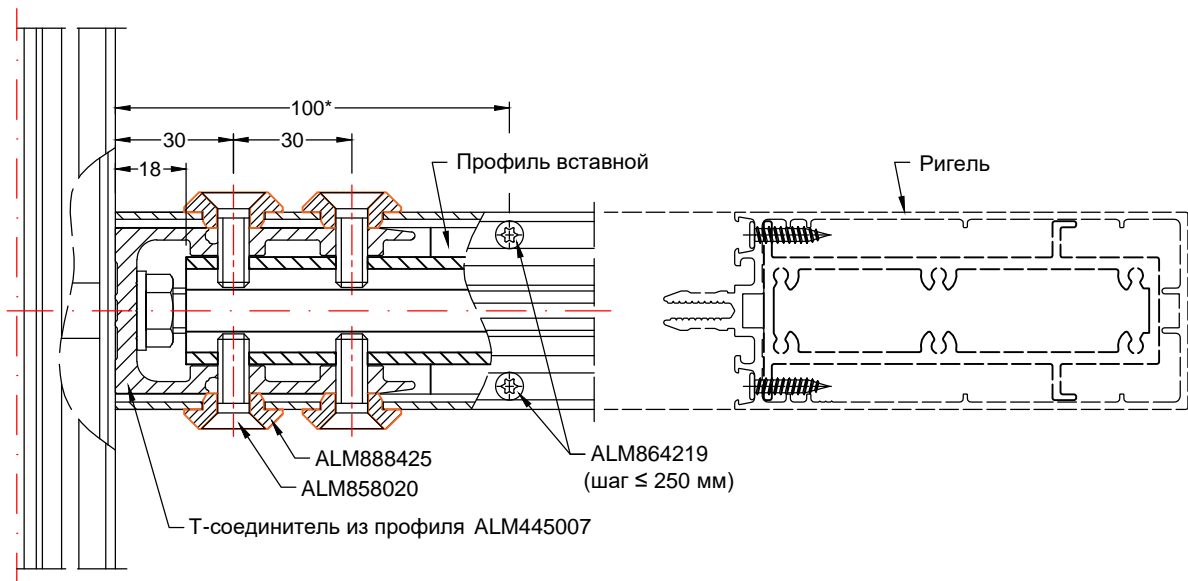

## Обработка усилителя ригеля из вставного профиля

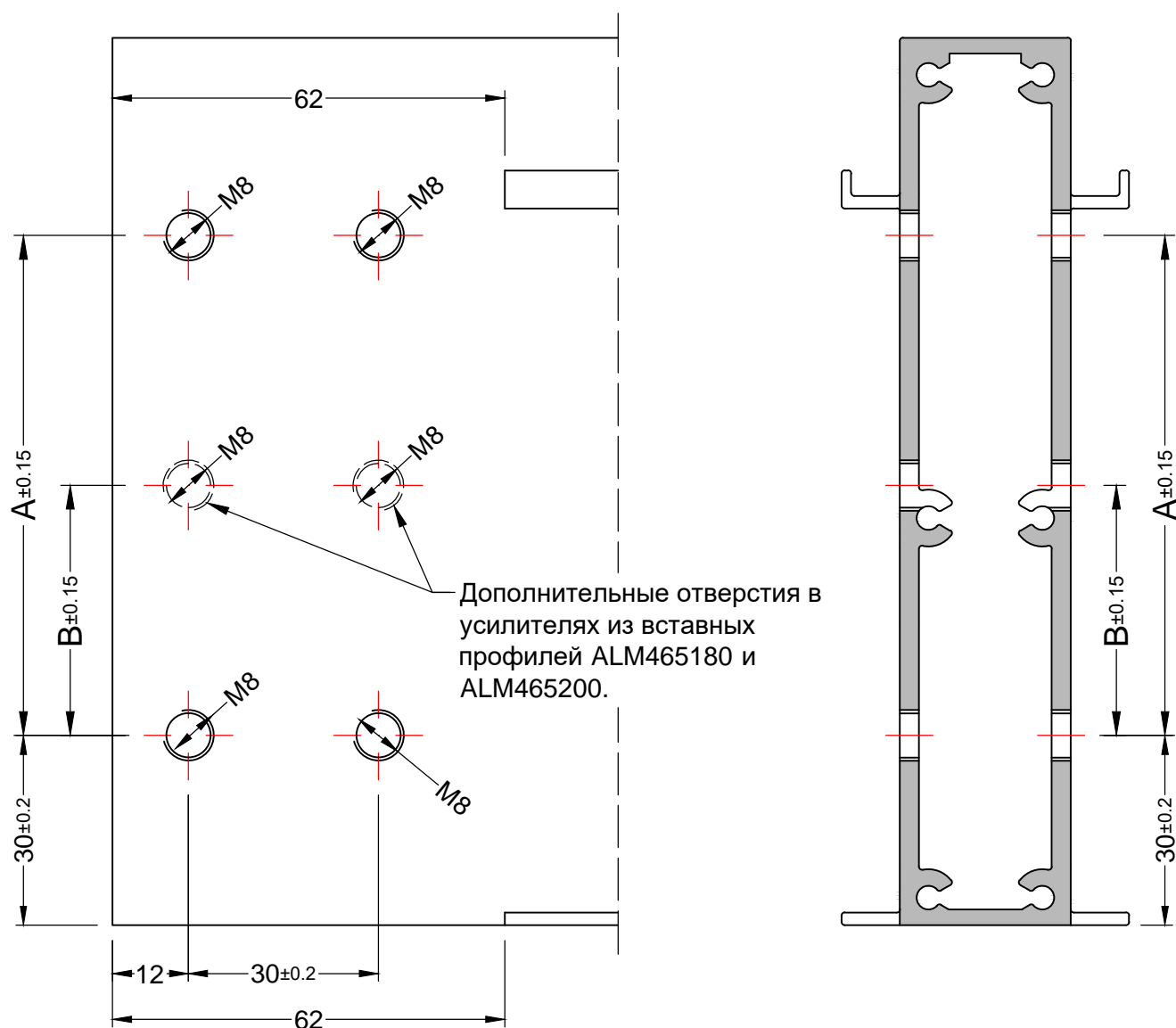

Артикул профиля ригеля	Артикул вставного профиля	Размер А, мм	Размер В, мм	Диаметр отверстия, мм	Кол-во отверстий М8, шт.
ALM150115	ALM465100	39	-	М8	8
ALM150135	ALM465120	59	-	М8	8
ALM150155	ALM465140	79	-	М8	8
ALM150175	ALM465160	99	-	М8	8
ALM150195	ALM465180	119	59,5	М8	12
ALM150215	ALM465200	140	70	М8	12
ALM150235					