

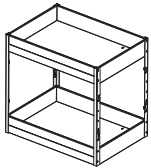
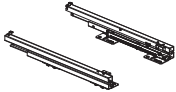

название	кол-во	название	кол-во	название	кол-во	название	кол-во
	1 шт.		8 шт.		2 шт.		8 шт.
корзина		направляющие		винт M4x12			6 шт.
						саморез M4x16	

Технические характеристики

размеры (мм)	Ширина базы (мм)
350*435*502mm	400
250*435*502mm	300

1. Установка направляющих



Рис.1

Ширина базы (мм)	W (мм)
300	143
400	243

Предварительно просверлите отверстия для направляющих с двух сторон дна корпуса в соответствии с указанными размерами. Для крепления направляющих к корпусу используйте саморез с потайной головкой ST4\*16

Установка корзины

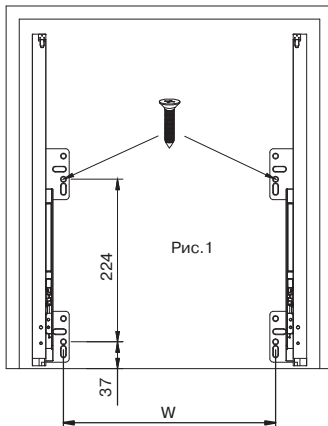

Рис.2

Как показано на рисунке 2, вставьте крючок направляющей в отверстие в задней части корзины.

Рис.3

Зафиксируйте направляющие на корзине с помощью винтов M4x12

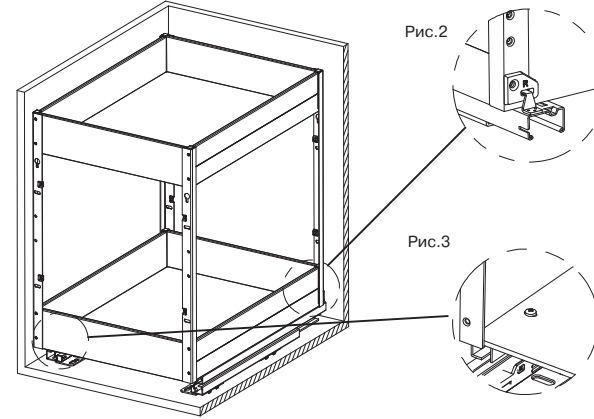
Установка фасада



Рис.4

Ширина базы (мм)	W (мм)
400	312
300	212

Для присадки используйте размеры, указанные на чертеже. Закрепите 2 самореза с большой головкой ST4x16 на фасаде, как показано на рисунке. Не закручивайте до конца!

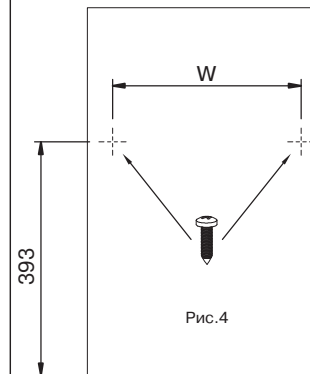

Рис.5

Закрепите фасад на корзине с помощью предустановленных саморезов, как показано на рисунке 5

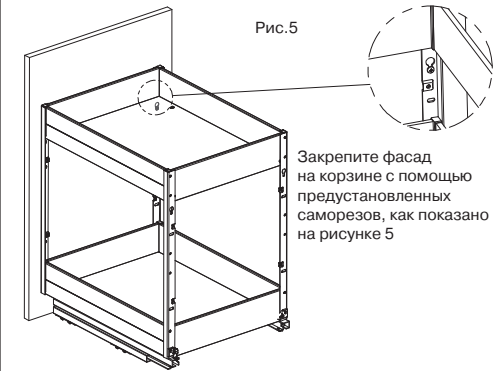

Рис.6

Закрепите оставшиеся саморезы с большой головкой ST4\*16 в отверстиях, показанных на рисунке 6.

Для регулировки фасада используйте предустановленные винты M4x8

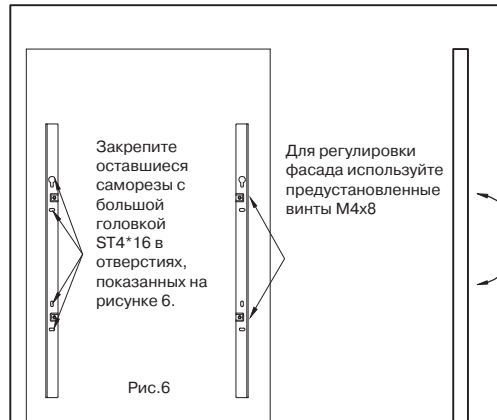
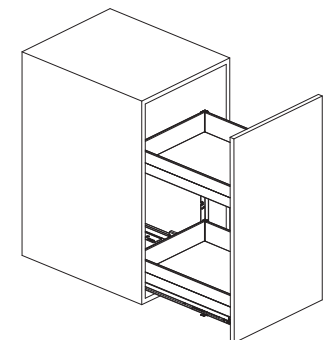

Для завершения установки откройте и закройте изделие